

# SPOSÓB MONTAŻU I DEMONTAŻU TULEI METAL-POLIURETAN LUB METAL-GUMA (1 KOŁNIERZ)

## PRZED DEMONTAŻEM:

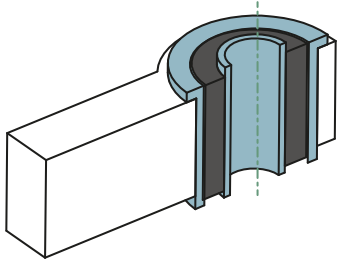

## DEMONTAŻ:

1

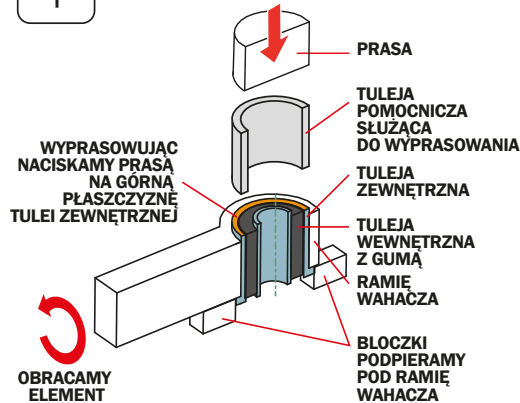

2

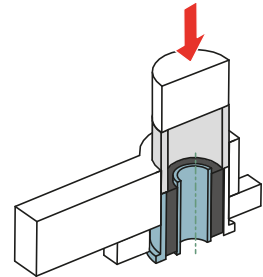

## PRAWIDŁOWO ZDEMONTOWANY ELEMENT:

**PAMIĘTAJ**  
PRZED MONTAŻEM DOKŁADNIE  
OCZYSZCZĆ CAŁE GNIAZDO  
Z WSZYSTKICH ZANIECZYSZCZEŃ

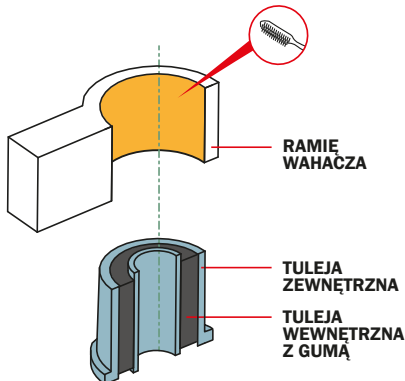

## MONTAŻ:

1

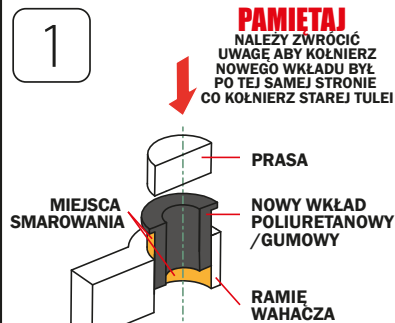

WSKAZANE PŁASZCZYŹNY  
NALEŻY NASMAROWAĆ  
DOŁĄCZONĄ WAZELINĄ

2

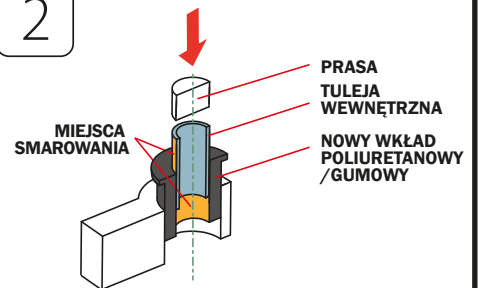

NOWY WKŁAD POLIURETANOWY  
LUB GUMOWY WPRASOWUJEMY  
NA POŁOWĘ JEGO DŁUGOŚCI NASTĘPNIE  
NACISKAMY NA TUJĘJĘ METALOWĄ

3



WPRASOWUJEMY NOWY WKŁAD  
TAK, ABY KOŁNIERZ OPARŁ  
SIĘ O RAMIĘ WAHĄCZA

4

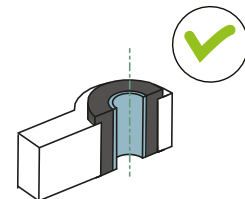

PRAWIDŁOWO WPRASOWANY ELEMENT